

ТЕХНИЧЕСКАЯ ИНФОРМАЦИЯ по лабиринту

На местности будет представлено 2 лабиринта. Квадрат и круг. Будет 2 коридора для считывания результатов, движение очереди будет указано стрелочками. Будет всего 2 станции очистки. Будьте внимательны, и не забывайте очищаться перед дистанцией. Старт и финиш на каждой дистанции имеет одну и ту же станцию.

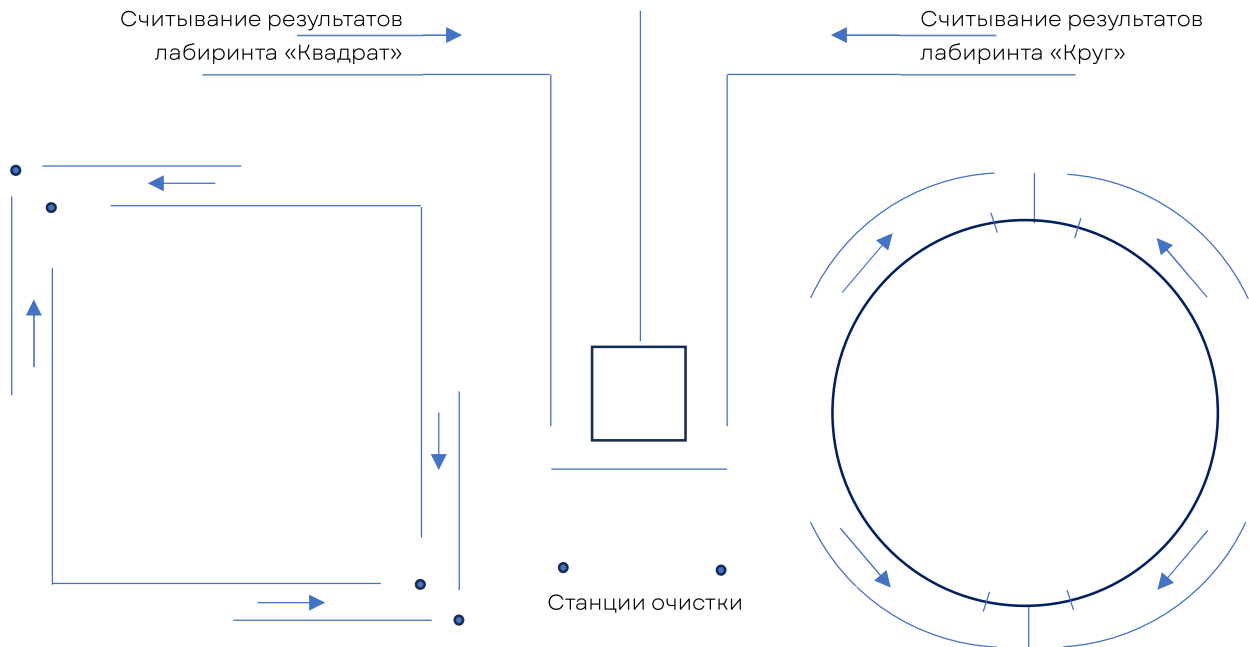

1 день. Личный день и день «отбора» в команду.

К старту необходимо подходить согласно расписанию групп, чтобы избежать больших очередей, и чтобы каждый успел пройти все необходимые дистанции. Участникам предлагается пройти 4 дистанции (1, 2, 3, 4). Каждый лабиринт будет иметь 4 входа (они будут обозначены своим цветом и своей цифрой). В каждом лабиринте можно пробежать только 2 дистанции. Для успешного зачета необходимо преодолеть без снятий хотя бы одну дистанцию из каждого лабиринта. Результатом личного зачета будет сумма лучших результатов по каждому лабиринту.

Схема лабиринтов и расположение входов:

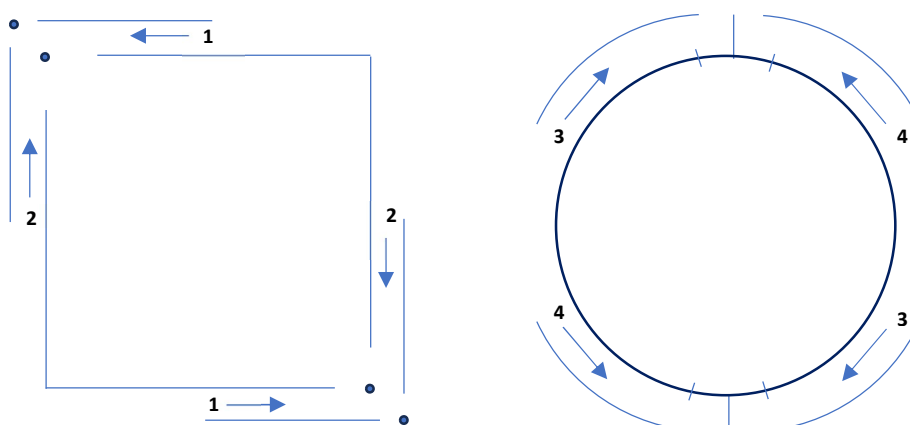

Параметры дистанций:

1 и 2 – 10 КП, двойная нумерация пунктов. 1 и 2 зеркальны друг другу. Взятие 31 (центральный) пункта доступно с любой стороны.

3 и 4 – 11 КП, двойная нумерация пунктов. 3 и 4 зеркальны друг другу.

На старт участники должны выходить строго с номерами. В номере судья произведет отметку о прохождении дистанции и после стартового сигнала выдаст карту участнику. После прохождения дистанции карту необходимо сдать судье и пройти в коридор считывания результата.

Каждую дистанцию можно пройти только 1 раз.

ВНИМАНИЕ! Все действия, связанные с чипом, участники контролируют самостоятельно! Если участник прошел дистанцию, не успел считаться и очистил чип, повторно пройти дистанцию будет невозможно. Если у участника во время дистанции закончилась память в чипе, в связи с «неочищенным» чипом, также пройти заново дистанцию будет невозможно.

При возникновении вопросов необходимо обратиться к судьям в поле (они будут в отличительных красных бейсболках).

2 день. Полуфинал.

Для полуфинальной дистанции используется лабиринт КВАДРАТ. Участники стартуют со своего стартового коридора, который будет указан в протоколе по итогам первого дня. Стартовать можно только на одной дистанции! Участники, не прошедшие в команду по разным причинам (не стартовали, снялись в первый день), имеющие нагрудный номер участника, могут стартовать с любого входа.

ВНИМАНИЕ! Все действия, связанные с чипом, участники контролируют самостоятельно! Если участник прошел дистанцию, не успел считаться и очистил чип, повторно пройти дистанцию будет невозможно. Если у участника во время дистанции закончилась память в чипе, в связи с «неочищенным» чипом, также пройти заново дистанцию будет невозможно.

Схема расположения входов:

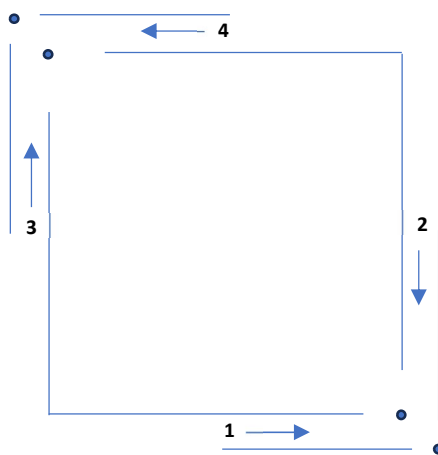

Параметры дистанций:

Карта представляет из себя КУБ. Дистанция проходит через все грани фигуры. Старт и финиш указаны треугольником и двойным кругом, соответственно. Дистанции сделаны по уровням сложности,

где 1 – сложная, 4 – простая.

1 – 19 КП, двойная нумерация пунктов;

2 – 14 КП, двойная нумерация пунктов;

3 – 12 КП, двойная нумерация пунктов;

4 – 10 КП, двойная нумерация пунктов.

ФИНАЛ

Стартует одновременно 6 команд. Дистанция проходится в виде эстафеты. Команда занимает стартовую позицию согласно протоколу.

Параметры дистанций:

Для отслеживания примерных позиций команд на каждой дистанции участники отмечаются на центральном пункте (на некоторых дистанциях дважды).

1 – 11 КП, двойная нумерация пунктов;

2 – 13 КП, двойная нумерация пунктов, бабочка;

3 – 14 КП, одинарная нумерация пунктов, бабочка;

4 – 16 КП, одинарная нумерация пунктов, двухсторонняя карта.

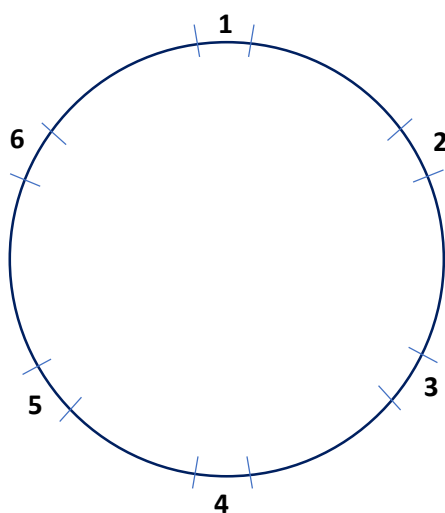

РАСПИСАНИЕ

25 июля – получение номеров

Получение номеров будет происходить целый день 25 июля (за исключением, когда мы сами будем на дистанции в лесу) в лагере т/к «Эврика» (см. схему ниже) или в месте самого лабиринта. 26 июля возможно получение номеров в порядке живой очереди в часы работы лабиринта.

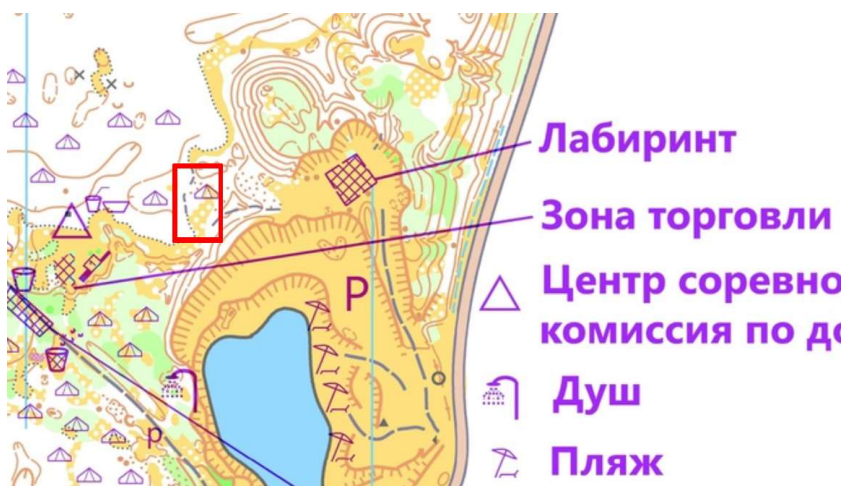

1 день лабиринта

16:30 - 17:30 - Подростки

17:30 - 18:30 - Дети

18:30 - 19:30 - Молодежь, Взрослые

19:30 – Элита

Ветераны стартуют в любое время ВНЕ ОЧЕРЕДИ

Остальные не успевшие с 20:00 до

ВНИМАНИЕ! Старт открытый. Приходить нужно к началу открытия старта своей группы, чтобы успеть пробежать все необходимые дистанции и не создавать большие очереди!